

# Ambiances ludico-éducatives



Partenariat entre 2 associations -  
complémentarité entre 3 professionnels

**Ambiances interactives à destination : des parents, des enfants de 0 à 6 ans, des professionnels petite enfance (Assmat, crèche, haltes garderies, professeurs des écoles : maternelles et CP )**

## Objectifs généraux du projet

- Permettre de faire connaître les **approches et principes pédagogiques dits « actifs /alternatifs »** (place de l'enfant, regards, matériel pédagogique, propositions...)
- Proposer une installation/déambulation **sensorielle, ludique et esthétique** aux enfants et aux adultes
- Favoriser l'**exploration libre**, le détournement, les supports d'expérience pour l'enfant
- **Inspirer** les adultes qui gravitent autour des enfants (professionnels, parents, familles)

## A destination des publics

**Familles (parents, enfants, grands parents)** : partager un temps de découverte ensemble, se faire part de ses ressentis, s'émerveiller

- Possibilité d'ateliers parents-enfants dans lieux adaptés - thématiques du jeu, libre exploration, exposition visuelle, écrans...

### **Professionnels**

- **du monde de la Petite enfance** : favoriser la découverte, expérimenter les dimensions
- **de l'action sociale/parentalité** (Centre Social, Maison de l'enfance, dispositif LAEP) proposer un espace nouveau aux familles
- **de l'éducation** (niveau maternelle, CP, CE) : se questionner, permettre aux enfants d'être acteur de leur apprentissage

Nota bene : Possibilité de prolongement en programme de formation, voyage pédagogique.

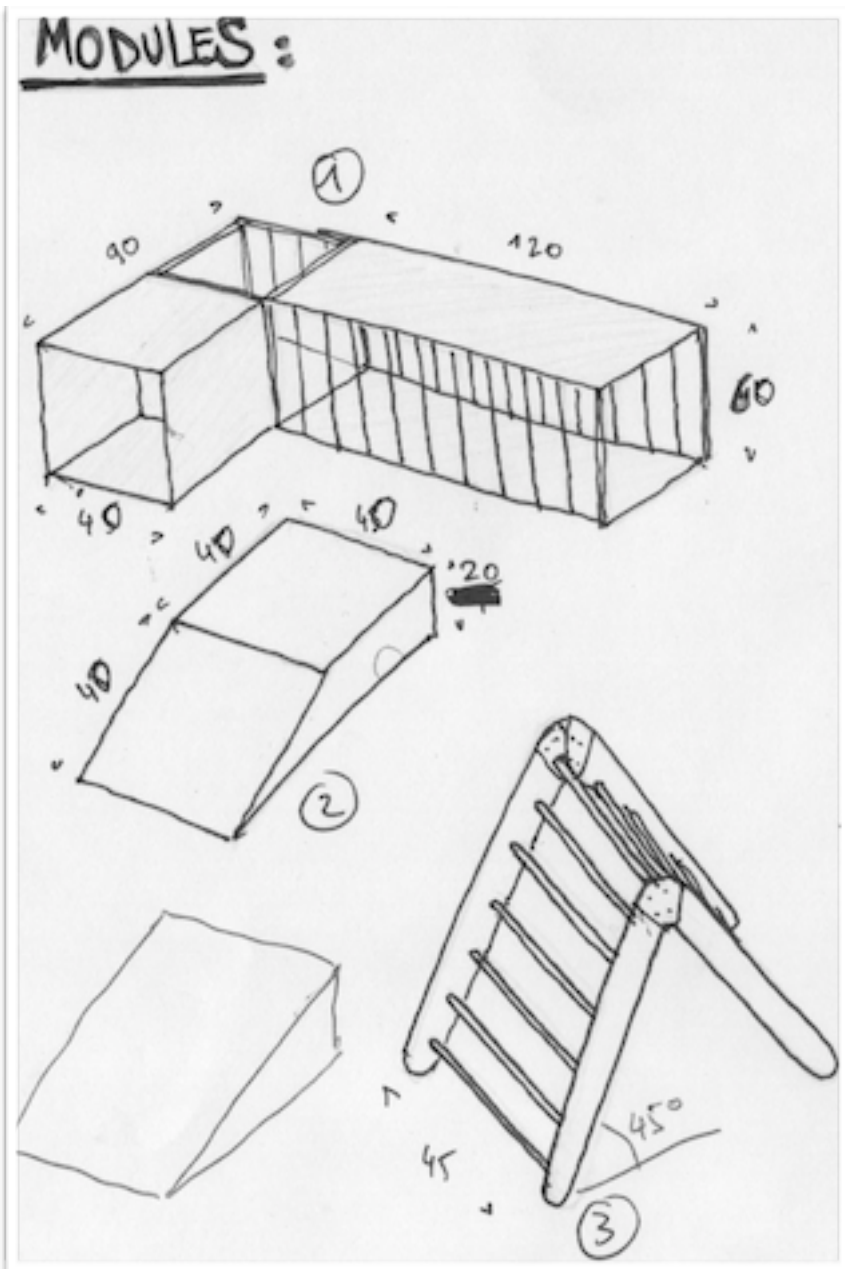

<sup>1</sup> expression consacrée de L.M. dans son poème

<sup>2</sup> définition de la création - selon Wninicott dans son livre Jeu & Réalité

## Contexte

Cette pédagogie, née dans la région italienne (Reggio Emilia) a été pensée par Loris Malaguzzi. La reconstruction du pays à la sortie de la 2<sup>de</sup> guerre mondiale est sujet à réflexion, notamment en matière d'éducation.

A l'échelle d'une ville, le lien étroit existe entre crèches et écoles (sur un pied d'égalité / reconnaissance du professionnalisme et des spécificités des âges accueillis). Ces lieux de vie sont situés à proximité de lieux de culture (théâtre, musées...). Les paroles et productions des enfants sont exposées dans la cité. **L' enfant est un citoyen de sa ville.**

## Approche pédagogique

Cette pédagogie pose des questions ouvertes (la nôtre est en lien avec la lumière...) : **l'enfant a 100 langages<sup>1</sup>** pour y répondre. L'enfant est celui qui crée<sup>2</sup>, il exerce sa capacité à percevoir le monde.

Les « **propositions/incitations** » mises à disposition des enfants leur permettent de s'inventer des univers, des histoires...comme un moyen de compréhension du monde, d'appropriation des codes.

Nos outils numériques (vidéoprojection, webcam, sons...) participent à la création d'un espace d'exploration et d'expériences sensorielles et langagières.

Nous gardons **trace des productions** et/ou moments choisis par les enfants durant la séance sous divers supports (diapositives, impressions laser, images, films) afin de constituer une documentation consultable (affichage, book, livre d'or).



Récit de notre premier accueil du public -

## Observations

Février 2020 - Dojo Rue d'Endoume - Marseille

*A*rrivées intimidées dans le lieu obscurci.

**A. a 7 ans**, la fillette demande souvent pourquoi ? Pour quoi faire ? sa maman l'a dit « cartésienne ». Elle a pris le temps de trouver le chemin de sa propre créativité<sup>3</sup>. Se permettre de faire du beau, inventer, se servir du matériel pour réaliser une production - dans l'attente de l'avis de l'adulte

J'(accueillante) ai valorisé leur production en proposant de prendre des photos (sans demander ce que cela représentait - phrases d'enfant).

Puis elle a découvert la « table des matières » - qui semble offrir plus d'intérêt aux plus grands qu'aux plus jeunes.

**V. et M., 3 ans** sont venues déguisées (masque papillon, costume avec oreilles de tigre).

Grand intérêt pour la pâte à patouille fluo

Elles s'inscrivent dans le décor projeté avec des éléments de leur propre univers (ombre, silhouette, éléments).

Elles ont envie d'être prise en photo lorsque prise de vue du régisseur. Elles se mettent en position statique devant l'objectif. Elles ont conscience de cet outil, de l'usage de cet écran. Elles demandent à se regarder. Elles existent à travers l'objectif. Elles essaient d'être à la « bonne distance » par rapport à l'objet de prise de vue (comescope).

Sur les tables lumineuses, elles y reviendront. Elles viennent me chercher pour que je fasse une photo de leur production colorée.

Elles finiront leur déambulation en se cachant dans les rideaux noirs qui viennent obscurcir la salle.

<sup>3</sup> définition créativité son L. Malaguzzi/Arno Stern

**C. 18 mois**, accompagné de sa maman. N'ayant pas encore acquis le langage, C. Émet beaucoup de sons et il pointe du doigt.

Il explore longuement le tunnel aux miroirs en étant à côté de sa maman. Il 'ose pas passer à travers le tunnel. Il met à la bouche la boule à picots.

Dans le cube black light, il teste la force de ses bras en portant les cailloux peints. Il explore de manière sensorielles les espaces.

Lors des projections sur écrans, il va chercher derrière la régie l'image à travers l'ordinateur. Il explore en dessous des panneaux, comme pour passer à travers. Il semble amusé de voir des ombres passées devant.

Quand sa maman lui propose d'y aller, il retourne dans sa poussette et met son pouce dans sa bouche.



***projection(s) - devant - derrière - en dessous - ombre(s) - se voir  
- à travers - décor - source(s) - transparence***

Voilà les mots évoqués dans les mouvements des enfants (18 mois - 7 ans), qui sont venus tester notre ambiance. Avec les différents espaces expérientiels, les familles ont pu essayer, discuter et s'amuser avec le matériel suivant :

- *fluo black light* : pour créer avec des éléments colorés, 3D
- *tables lumineuses* : voir à travers des prismes colorés (formes géométriques ou éléments naturels)
- *projections (supports à déplacer)* : avec des éléments à tester devant/derrière, et jouer avec sa propre ombre. Silhouette nouvelle qui apparait dans le décor
- *Tétraèdre /tunnel aux miroirs* : infini, donne le tournis car plus les mêmes repères
- *table des matières* : mise à disposition d'éléments plastiques, matières issues du recyclage, d'éléments naturels (feuilles, plumes...)
- *blocs sons et images* : ambiance sonore diffusée au fur et à mesure de la déambulation pour ne pas impressionner les enfants

## - En quoi cette installation aborde-t-elle la question des écrans ?

Avec la recrudescence des troubles associés à l'usage des écrans (tablette, TV, smartphone) chez les enfants, des consignes de spécialistes sont claires.

Une neuropédiatre explique aux parents lors de sa première consultation, que le sevrage d'écran est nécessaire avant tout diagnostic ou traitement<sup>4</sup>.

Serge Tisseron<sup>5</sup> quant à lui préconise la règle des 3/6/9...

Nous partageons ces recommandations.

Seulement, notre projet/concept d'ambiance ludico-éducative d'inspiration Reggio Emilia aborde cette problématique sous un autre angle.

Nous proposons une expérience esthétique où l'enfant (et l'adulte accompagnateur) peut être acteur dans les jeux de lumières, reflets et projections, agir avec des cubes transparents.

Il est intéressant d'observer

un jeune enfant chercher la source de l'image, près de la régie,  
ses appréhensions face à des illusions-effets de prismes à l'infini.

Se reconnaître - savoir ce qui est soi.

L'enfant est en interaction avec l'ombre qui en train de se mouvoir, de se projeter.

Ce décor vient questionner nos repères spatiaux.

---

<sup>4</sup> Conférence Hopital St Joseph

<sup>5</sup> référence Guide Serge Tisseron

## Formules - Prestations (hors frais de déplacement)



- Installation avec un animateur - Demi journée 4h (modules au choix en fonction du projet et de l'espace)
- Installation + Ateliers (au choix en fonction des âges et de nos préconisations) - thèmes : Transparence, Ombres et lumières
- Atelier Familles **Les Ecrans** - 2h + 1h animation discussion/débat (soirée, matinée)
- Approfondissement *Journée pédagogique - Formation Action* pour équipe 7h (agrément OF - Prise en charge par OPCA) groupe +10 participants besoin de 2 animateurs
- Programme d'accompagnement à la professionnalisation des assistantes maternelles
- Fabrication sur mesure *Modules* (devis sur demande 80 cm, bois sain, vernis écologique, angles arrondis...)

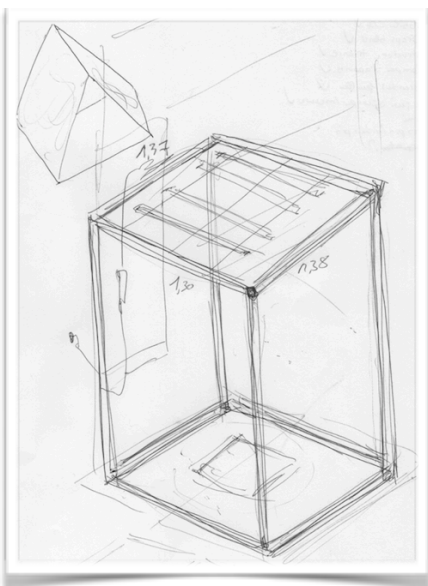

## Cahier des charges (extrait de la fiche technique)

Temps de mise en place (décharger, installer, ranger) : 45 min

Prévoir un lieu de stationnement gratuit à proximité du lieu

Mettre à disposition une salle pouvant être obturée de la lumière (fermeture volets)

Avec chaque groupe d'enfants en exploration, un professionnel membre de l'équipe doit être présent afin de sécuriser les enfants dans cet espace nouveau.

## Equipe et expérience (cv)

Partenariat entre 2 associations OOOPS COULEURS et Les FARFOUILLE ARTS -  
3 professionnels

Ingéniosité de **Clément CAILLET** (régie, réalisation technique,  
installation, fabrication sur mesure)

Graphiste, conception aménagements et mobilier, travail du bois



Observation fine et relation éducative avec **Marion SALVAT** (accueil dans l'espace, animation des ateliers,  
partage d'expériences)

Animatrice, Diplôme Auxiliaire de l'enfance (diplôme belge), expériences de terrain en pédagogie Decroly, poste de  
référente en micro crèche en pédagogie Montessori, actuellement en VAE EJE

Organisation pratique et approfondissement pédagogique avec **Emilie VAREILLES**  
(1er contact, lien avec projet d'établissement, supports, bilan, partenariats)

Educatrice de jeunes enfants, passionnée et formée aux pédagogies actives (Montessori, Steiner  
Waldorf, Freinet, Reggio Emilia), 10 ans d'expérience et postes à responsabilités (animation,  
accueil périscolaire, formation, direction)

Contact : 06 03 06 00 74 / 06 03 30 68 09

